

**Villamos generátor inverter 3500W 4 ütemű 230V
AVR-rel
(generátor)**



Használati utasítás
Az eredeti utasítások fordítása

BIZTONSÁGI INFORMÁCIÓK

1. Ismerje meg az összes kezelőszerv működését, és tanulja meg, hogyan lehet vészhelyzetben gyorsan leállítani a motort. Gondoskodjon arról, hogy a kezelőt a gép használata előtt megfelelően oktassák ki.

2. Ne hagyja, hogy a gyermekek irányítsák a motort. Tartsa távol a gyermekeket vagy háziállatokat attól a területtől, ahol a motor jár.



3. A motor kipufogógáza mérgező szén-monoxidot tartalmaz. Ne indítsa be a motort olyan helyen, ahol nincs elegendő szellőzés, és soha ne hagyja a motort zárt térben futni.

4. A kipufogórendszer nagyon felforrósodik, amikor a motor jár. Ne vigye közelebb a járó motort 1 méternél nagyobb távolságra az épületektől és egyéb létesítményektől. Tartsa az éghető anyagokat távol a motortól, és ne tegyen semmilyen tárgyat a motor tetejére, amíg az működik.

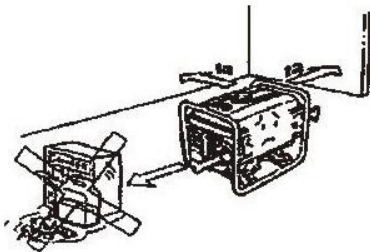

5. Működés közben ne érintse meg a forgó alkatrészeket, mert fennáll a veszélye annak, hogy sérülések.

6. Az üzemeltető felelős minden harmadik félnek okozott kárért.

7. Ne takarja le a motort, amikor az jár, vagy röviddel leállítás után, amikor a motor meleg.

8. Ne használja a generátort esőben vagy túlságosan párás helyeken feltételek.

9. A generátort nem szabad vízben, pocsolóban vagy nedves fűben üzemeltetni.



10. Az aggregátum még szállítás közben sem billenhet meg.

11. Működés közben a generátort stabil, vízszintes és kemény felületen, tiszta környezetben kell elhelyezni.

12. Soha ne terhelje túl a generátort. A táplált berendezések összteljesítménye nem haladhatja meg a névleges teljesítményt.

teljesítmény. Figyelembe kell vennie a csatlakoztatott eszköz kezdeti áramát is.

13. A generátor üzemeltetése során tilos

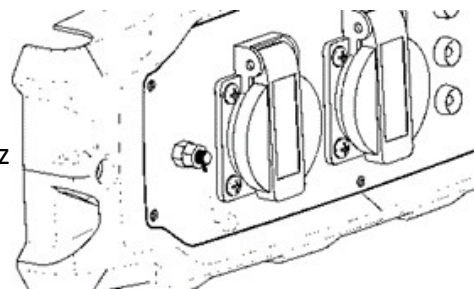

dohányozni és nyílt lánggal közelíteni.



14. A generátorkészlet beindítása előtt feltétlenül földelje le azt, hogy az áramütés veszélye minimálisra csökkenjen.

TANKING

A motort ólommentes benzinre tervezték. Az ólommentes motorban kevesebb szén rakódik le a gyújtógyertyákon és az égéstérben, és a kipufogórendszer is tovább bírja.

Soha ne használjon állott vagy szennyezett üzemanyagot, illetve olaj és benzin. Ügyeljen arra, hogy az üzemanyagtartályba ne kerüljön szennyeződés vagy víz. Ha a motor nagy terhelés alatt van, időnként hallható a motor kopogása (fémes kopogás). Ez nem üzemzavar. Ha azonban normál terhelés mellett a kopogás állandó fordulatszámra jelentkezik, motor, más típusú üzemanyagot kell használni.

1. Tankolás előtt állítsa le a motort. Tilos üzemanyagot adagolni, ha a motor útközben.

2. Várjon 15 percet, amíg a motor lehűl. A meleg motorba történő tankolás mindig növeli a gyulladás/baleset kockázatát.

2. Töltse fel a tartályt a maximális üzemanyagszint széléig. Tartály ne töltse túl. A motor beindítása előtt törölje fel a kifolyt üzemanyagot

3. Kategorikusan tilos a dohányzás és a gép feltöltése közben, valamint nyílt tűz. A benzin egy illékony, rendkívül gyúlékony üzemanyag.

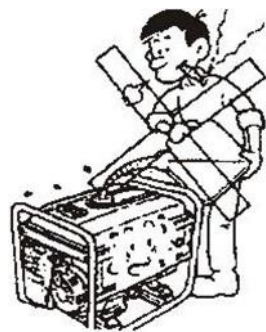

tulajdonságok. A cigaretta hője meggyújthatja a gőzt, és súlyos sérülést okozhat.

4. Üzemanyag kifröccsenése esetén ne indítsa el a készüléket, gondosan törölje le az üzemanyagot, és várjon legalább 15 percet amíg az üzemanyag kiürül.

a maradék nem párolog el. A készüléket ezután a tankolási ponttól távolabb kell elindítani.

5. Ne tankoljon a tanksapka alá, és ne feledje, hogy a tartály tetejétől legalább 2,5 cm távolságot hagyjon.

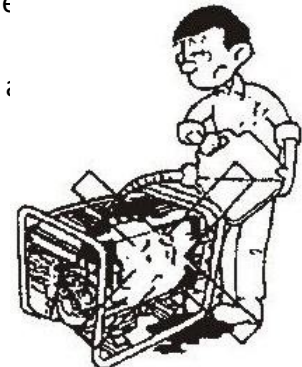

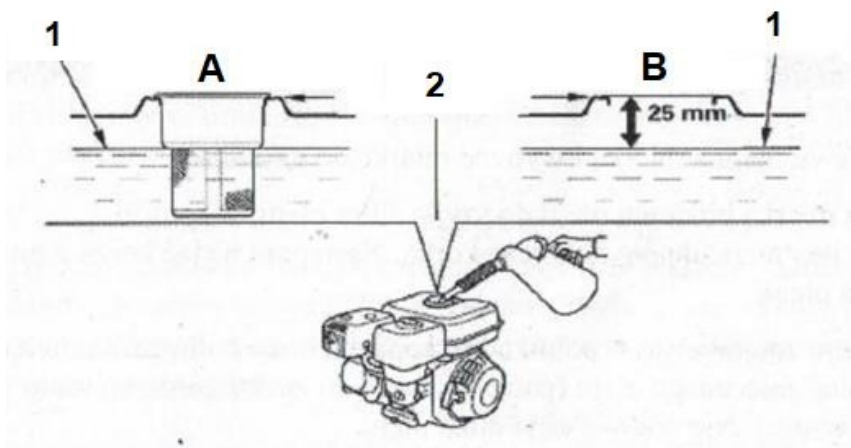

A) Szítával ellátott változat

B) Szűrő nélküli változat

**1. Maximális szint
üzemanyag**

2. Üzemanyagtartály

ELLENŐRIZZE AZ OLAJSZINTET

Ellenőrizze az olajsintet leállított és vízszintes helyzetben lévő motorral.

1. Távolítsa el az olajtöltő sapkát, és tisztítsa meg az olajmérő pálcát (csavarja ki az óramutató járásával ellentétes irányban).
2. Helyezze be az olajmérő pálcát az olajbetöltő nyakba (anélkül, hogy becsavarná) az ábrán látható módon. Ezután a mérőpálca segítségével húzza ki a dugót, és olvassa le az olajsintet.
3. Ha az olajsint a mérőlapon lévő alsó határjel közelében vagy az alatt van, töltsse fel az ajánlott olajat a felső határjelig (a furat aljáig). Ne adjon hozzá túl sok olajat.
4. Tegye fel és húzza meg a kupakot.

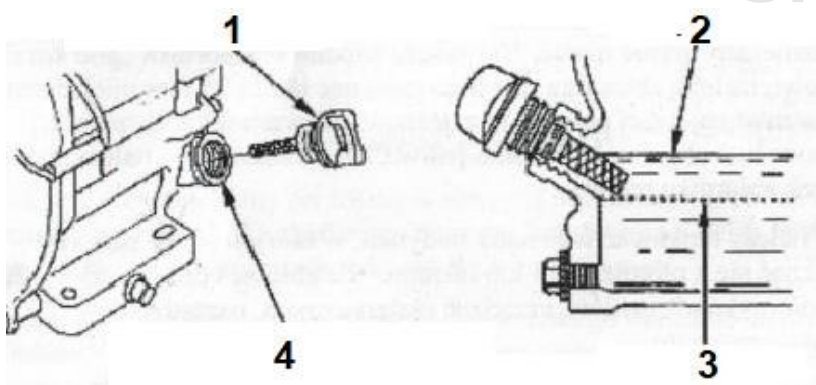

1. Dugó mérőpohárral

2. Felső határ

3. Alsó határérték

4. Olajtöltő nyílás

MOTOROLAJCSERE

1. Csavarja le az olajbetöltő kupakot balra.
2. Készítsen elő egy edényt a használt olaj összegyűjtésére. Helyezze azt a leeresztőcsap alá.
3. Csavarja ki a motor alján található leeresztő dugót.
4. Amikor az olaj nem folyik tovább, óvatosan megdöntheti a készüléket, hogy felgyorsítsa az áramlást.
5. Ezután csavarja be a leeresztőcsapot, és tölts fel az olajat a kívánt szintre. Használjon SAE 30-as olajat.

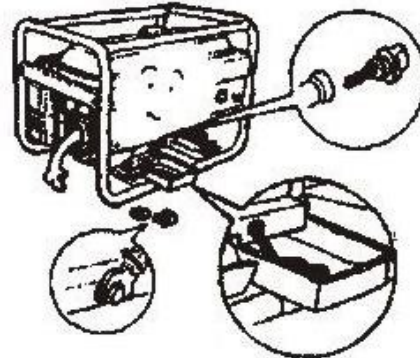

MOTOROLAJ

Az olaj a motor teljesítményét és tartósságát befolyásoló egyik fő tényező. Használjon négyütemű gépjárműmotorolajat tisztítószerrel. Használjon négyütemű olyan motorolaj, amely megfelel az API SJ, SL vagy azzal egyenértékű minimális minőségi követelményeknek. Mindig Ellenőrizze, hogy az olajtartályon API SJ, SL vagy azzal egyenértékű jelölés van-e. A legtöbb alkalmazáshoz SAE 10W-30 olaj ajánlott.

LÉGSZŪRŐ

A szennyezett légszűrő korlátozza a karburátorba jutó levegő áramlását, ami negatívan hat a levegő minőségére. befolyásolja a motor teljesítményét és lerövidíti a motor élettartamát. Ha a motort nagyon poros helyen üzemeltetik, papír (pliszírozott) légszűrőt kell használni.

CONTROL

Vegye le a légszűrő fedelét, és ellenőrizze az elemeket. A piszkos szűrőelemeket meg kell tisztítani vagy ki kell cserélni. A sérült szűrőelemeket mindig cserélje ki. Az olajfürdőn lévő "nedves" szűrők esetében az olajsintet is ellenőrizni kell.

TISZTÍTÁS

1. Tilos a szűrőt kefével tisztítani, mivel a por beledörzsölődik a szerkezetbe.
2. A tisztításhoz sűrített levegő ajánlott.
3. Azonnal cserélje ki a sérült szűrőt.
4. Tisztítsa meg a szűrőtestet is.

Papírelem: a por eltávolítása érdekében többször enyhén kopogtassa meg kemény felületen, vagy fújjon sűrített levegőt az elemre belülről [nem haladhatja meg a 207 kPa (2,1 kgf/perc) értéket. cm²]]. Soha ne próbálja meg kefével eltávolítani a port; ez a port a szálak közé nyomja.

Habelem: tisztítsa meg az elemet meleg szappanos vízben, öblítse le és hagyja teljesen megszáradni. A tálcát nem gyúlékony oldószerrel is meg lehet tisztítani, és hagyni kell megszáradni.

Mártsa a bélést tiszta motorolajba, majd nyomja ki a felesleges olajat. Ha a habban túl sok olaj marad, a motor füstölni fog.

5. A tisztítás után húzza meg erősen a szűrőfedelelet.

GYÚJTÓGYERTYA

Ajánlott gyertyák:

E7TC / E7RTC

BR7HS

Az ajánlott gyújtógyertyákat a motor működése során előforduló tipikus hőmérsékleti tartományra tervezték. A motor megfelelő működésének és a jó teljesítménynek előfeltétele a

A gyújtógyertyahézag helyes beállítása és a gyújtógyertyán lévő szénlerakódások eltávolítása.

1. Távolítsa el a csövet a gyújtógyertyáról.
2. A gyújtógyertya kicsavarásához használja a mellékelt gyertyakulccsal.
3. Tisztítsa meg a gyújtógyertyát rézkefével, ügyelve arra, hogy ne sértse meg az elektródát és a porcelánszigetelőt.
4. Ellenőrizze a hézagot egy mérőeszközzel, az elektródák közötti távolság nem lehet több mint 0,8 mm és nem lehet kevesebb mint 0,7 mm.
5. A gyertya tisztítása után szerelje vissza, és győződjön meg róla egyenletesen csavarva. A gyújtógyertyát az ujjával addig kell tudni becsavarni, amíg ellenállást nem érez. Ezután húzza meg a mellékelt csavarkulccsal.

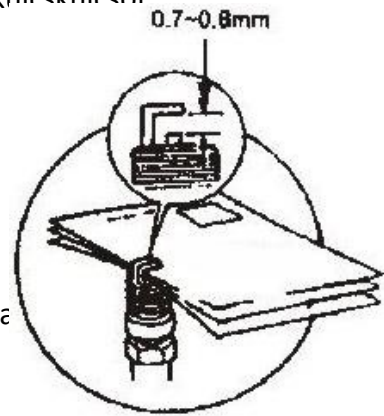

LAN STARTER

Óvatosan húzza meg az indítókart, amíg ellenállást nem érez, majd gyorsan húzza meg. Óvatosan engedje ki az indítófogantyút.

ELSŐSEGÉLYNYÚJTÁSI SZABÁLYOK

Áramütést szenvedett személyek - kapcsolja ki az áramforrást száraz szigetelővel, az érintett személyt távolítsa el az áramvezetéktől. Ügyeljen arra, hogy a sérült személyt ne érintse meg puszta kézzel, amíg el nem vezetik a tápkábeltől. Azonnal hívjon segítséget (szakképzett és képzett személyzetet).

ELEKTROMOS ÁRAM BIZTONSÁGI SZABÁLYOK

Az alábbi figyelmeztetések be nem tartása és a berendezés kialakításának megváltoztatása felmenti a gyártót a felelősség alól az emberekben, állatokban és vagyontárgyakban, illetve magában a berendezésben a működés következtében bekövetkezett károkért, és érvényteleníti a garanciális jogokat.

1. Ne érintse meg a berendezés alkatrészeit pusztá kézzel vagy nedves ruházatban.
2. A felhasználó nem lépheti túl azokat a maximális paramétereket, amelyekre a készüléket tervezték.
3. A bekapcsolás előtt győződjön meg arról, hogy a hálózati kábel és a készülék egyéb részei jó állapotban vannak.
4. Ne indítsa el a nem teljes berendezést, ne szedjen szét semmilyen alkatrészt vagy burkolatot.
5. Tartsa a tápkábelt bekapcsolva és kikapcsolva, mielőtt vízzel vagy más folyadékkal fröcskölné.
6. A generátor indítása előtt a generátort a generátor földelési pontja és a föld között egy erős vezetékkel le kell földelni.
7. Tilos a generátort az otthoni hálózatra csatlakoztatni anélkül, hogy előbb lekapcsolná az áramot a kereskedelmi hálózatról. Ez rendkívül veszélyes!

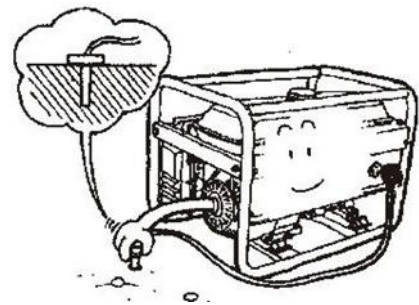
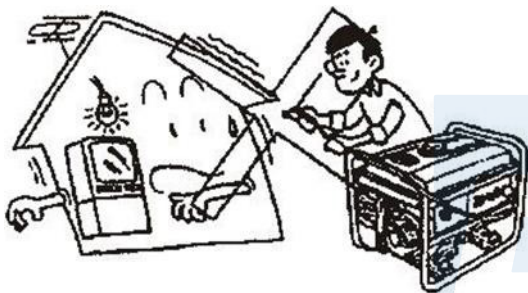

8. A generátor otthoni hálózathoz való csatlakoztatásához a következőkre van szüksége megfelelő telepítés egy erre felhatalmazott villanyszerelő. Ennek a berendezésnek képesnek kell lennie az összes fázis és a nullavezető leválasztására a kereskedelmi hálózatról.

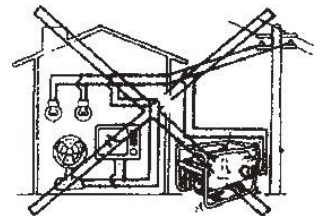
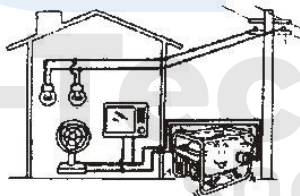

Forrás. Ha a fenti megszakítás nem történik meg, a generátor ellátja a kereskedelmi létesítményt, amely rendkívül veszélyes, és a generátor károsodásához vezet.

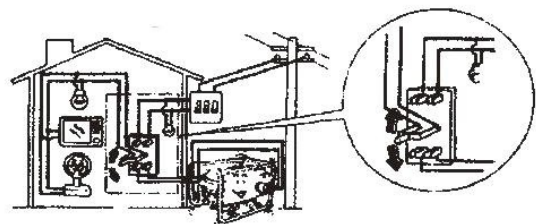

AZ EGYSÉG ALAPVETŐ LEÍRÁSA

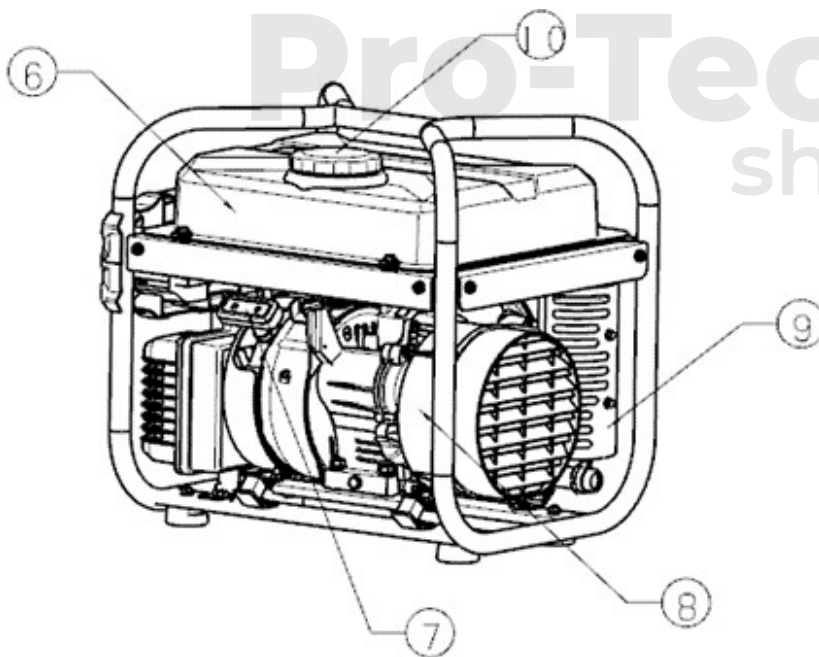
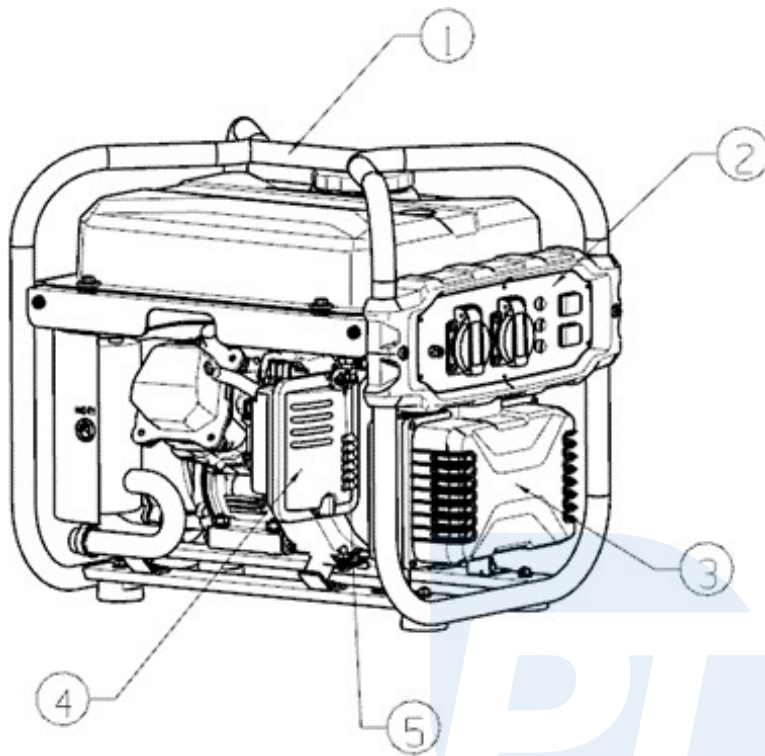

- 1 - Keret
- 2 - Vezérlőpanel
- 3 - Átalakító modul
- 4 - Légszűrő
- 5 - Olajkibocsátás
- 6 - Üzemanyagtartály
- 7 - Indító fogantyú
- 8 - Motorburkolat
- 9 - Kipufogó hangtompító
- 10 - Üzemanyagtartály kupakja

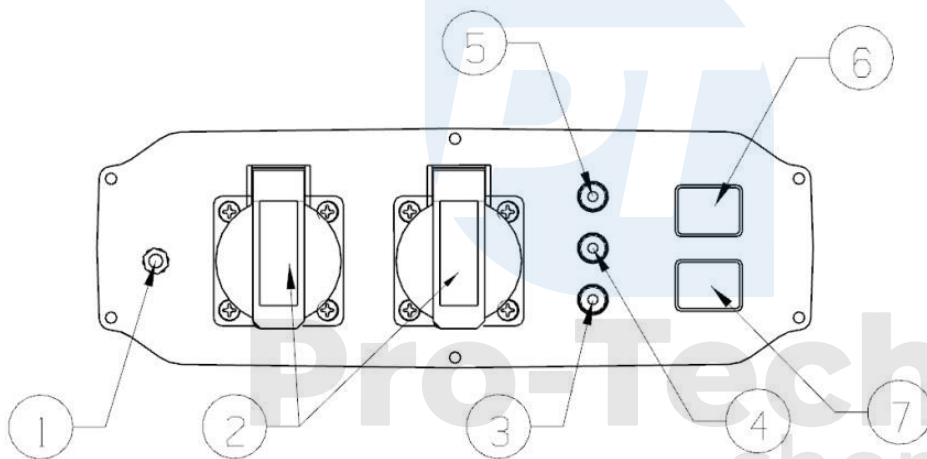

- | | |
|---------------------------------------|-------------------------------------|
| 1 - Földelési | pont5 - Olajsintjelző |
| 2 - Váltakozó áramellátás | jelzője6 - Spóroló üzemmód kapcsoló |
| 3 - Túlterhelésre figyelmeztető lámpa | 7 - Gyújtáskapcsoló |
| 4 - Kimeneti feszültségjelző | |

A MUTATÓK LEÍRÁSA

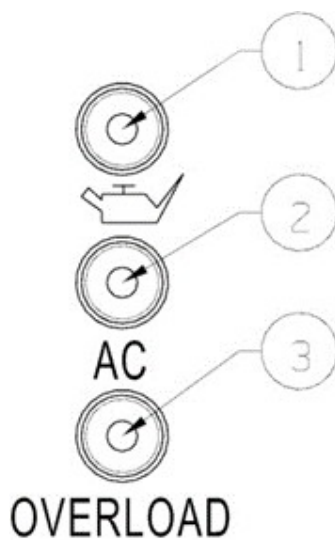

1 - Olajhiányra figyelmeztetés. Ha az olajsint az előírt szint alá csökken, a figyelmeztető lámpa sárgára vált, és a motor nem indul. Ez csak egyfajta védelem, és mivel bármelyik érzékelő meghibásodhat, indítás előtt mindig ellenőrizze az olajsintet.

2 - Kimeneti feszültségjelző. Jelzi a feszültséget a 230V-os csatlakozók. Megfelelő működés közben zöld színben világít.

3 - Túlterhelési figyelmeztetés. Túlterhelés észlelésekor a jelzőfény pirosra vált. Ekkor a 230 V-os aljzatokra már nem jut feszültség. A generátor működőképességének visszaállítása, állítsa le a motort, csatlakoztasson le minden vevőt, majd indítsa el motor.

GAZDASÁGOS ÜZEMMÓD

A takarékos üzemmód bekapcsolásakor a vezető átveszi a motor irányítását. Ez azt eredményezi, hogy a motor fordulatszámának csökkentése a terhelés függvényében, ami csökkenti az üzemanyag-fogyasztást és a zajkibocsátást.

FONTOS: Nem ajánlott energiatakarékos üzemmódban működni, ha a vevőkészülék teljesítménye közel van a generátor maximális teljesítményéhez.

A GENERÁTOR HASZNÁLATA

Ellenőrizze minden alkalommal az olaj- és üzemanyagszintet, vizuálisan vizsgálja meg, hogy nincs-e sérülés, veszteség vagy szivárgás. Ezután végezze el a földelést a földelési pont és a föld között.

A készülék elindítása

1. Töltse fel a motorolajat.
2. Töltse fel az üzemanyagszintet, majd nyissa meg az ON csapot.
3. Állítsa az ECO üzemmód kapcsolót OFF állásba.
4. Állítsa a gyújtáskapcsolót ON állásba.
5. Állítsa a fojtókart OFF / COLD állásba (csak hideg motor esetén).

6. Húzza ki a kézi indítót.
7. Állítsa a fojtókart ON / HOT állásba.
8. Húzza ki a kézi indítót.
9. Ha nem gyullad be, folytassa az 5. pontban leírtakkal.



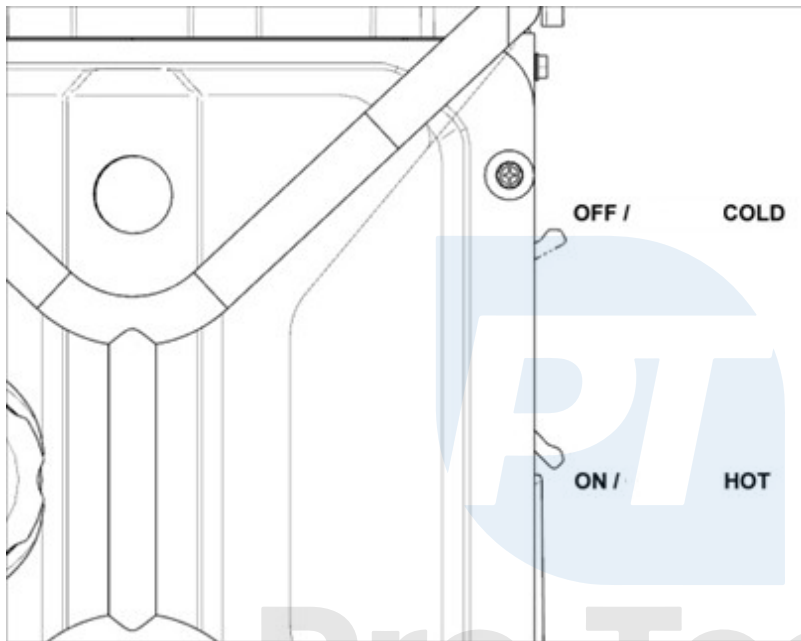



FONTOS: A vevőkészülékek csatlakoztatása előtt várjon körülbelül 10 percet, amíg a generátor motorja bemelegszik. Ez meghosszabbítja a berendezés élettartamát.



Pro-Tech
shop

AGGREGÁTUMOK KIVÁLASZTÁSA

A hatékony és biztonságos működés kulcsfontosságú eleme a felhasználandó aggregátum kiválasztása. Az alábbi táblázat azt mutatja, hogy a különböző típusú vevőkészülékek hogyan fogadják az energiát. Különös figyelmet kell fordítani az indítás során a tényleges felvételre.

Waty		A készülék típusa	Példa		
Indítsa el a oldalt.	Munkahelyek			Indítsa el a oldalt.	Terhelés
X1	X1		 100W	100VA (W)	100VA (W)
X2	X1.5		 40W	80VA (W)	80VA (W)
X3-5	X2	 	 150W	550VA (W)	300VA (W)

TÖBB VEVŐKÉSZÜLÉK CSATLAKOZTATÁSA

Ha több vevőegység van a generátorhoz csatlakoztatva, indítsa el őket egyenként, kezdve a legnagyobb energiafogyasztású vevőegységgel. A következő vevőkészülék indítása előtt

ne felejtse el megvárni, amíg a sebesség stabilizálódik. Ez stabilizálja a feszültséget. Az alábbi esetekben túl sok vevőt csatlakoztatva, a generátor jelenlegi hatékonysága nem elegendő a berendezés meghajtásához, ez feszültségeséssel és generátor működésével nyilvánul meg. Kerülje az olyan helyzeteket, amelyek a készülék idő előtti elhasználódását okozzák és károsíthatják a készüléket.

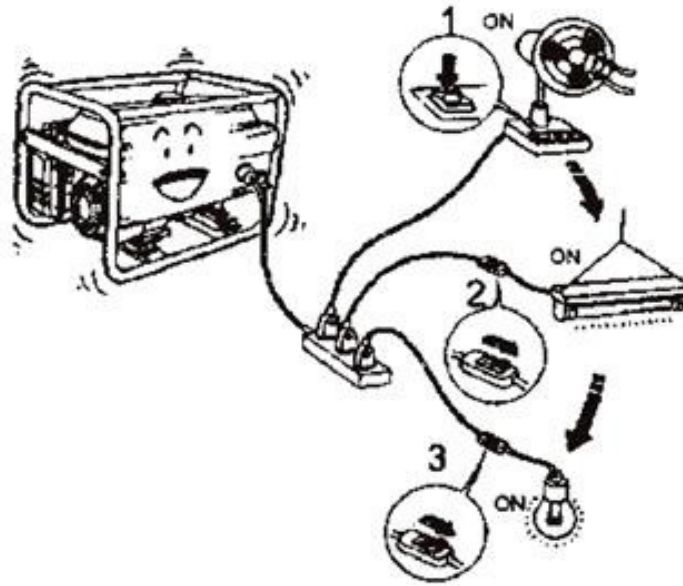

AZ AGGREGÁTUM KIKAPCSOLÁSA

A generátor kikapcsolása előtt győződjön meg róla, hogy minden vevőegység ki van kapcsolva. Ezután kapcsolja ki a 220 V-os főfeszültségű biztosítékot. A fordulatszám stabilizálódása után a motor leállítható a gyújtáskapcsoló "OFF" állásba történő fordításával.

A munka befejeztével zárja el az üzemanyagcsapot.

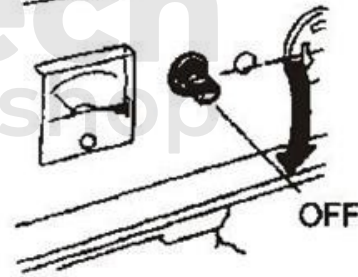

TÁROLÁS / SZÁLLÍTÁS

1. A vezérlőpanelt az eredeti dobozában, gyermekek és illetéktelenek elől elzárva kell tárolni.
2. A tárolóhelynek a lehető legmelegebbnek és leghűvösebbnek kell lennie.

Előkészítés a tárolásra

- a) Cserélje ki az olajat, hogy a generátor készen álljon az indításra és a szezonra.
- b) Engedje le az üzemanyagot a tartályból.
- c) Tisztítsa meg a karburátor alján lévő tisztítószert.
- d) Távolítsa el a gyújtógyertya fedelét, hogy megakadályozza a generátor véletlen indítását.

Előkészítés a szállításhoz

- a) Hagyja a gépet teljesen kihűlni.
- b) Engedje le az üzemanyagot a tartályból (soha ne működtesse a generátort úgy, hogy a tartályban üzemanyag van).
- c) Szállítás közben rögzítse a készletet szállítóhevederekkel, hogy megakadályozza, hogy Indítvány.

Minden javítást és beállítást csak egy hivatalos szervizközpont végezhet el. Bármilyen változás a tervezés és a szakképzetlen személyzet által végzett javítások esetén a gyártó garanciája érvényét veszti, és veszélyt jelenthet a készülékre nézve.

The logo for Pro-Tech shop features a large, light blue stylized 'P' and 'T' intertwined. Below this graphic, the text 'Pro-Tech' is written in a large, bold, grey sans-serif font, with 'shop' in a smaller, lighter grey font underneath it.

KARBANTARTÁSI TERV

Szolgáltatási munka	Napi	Havi rendszerességgel vagy 8 óra működés után	3 havonta egyszer vagy 50 üzemóra után	6 havonta egyszer vagy 100 üzemóra után	12 havonta egyszer vagy 300 üzemóra után
Generátortisztítás *					
Az olajsint ellenőrzése					
Olajcsere **					
Olajszűrőcsere **					
A légszűrő ellenőrzése *					
A légszűrő tisztítása *					
Fejlesztés*					
A légszűrő cseréje					
Szelephézag beállítása					
Gyújtógyertya tisztítása					
Az üzemanyag-szeparátor tisztítása*					
Az üzemanyagszűrő tisztítása*					
A szeleptisztaság ellenőrzése és beállítása ***					
Üzemanyagtartály tisztítása ***					
Az üzemanyagrendszer ellenőrzése	2 évente egyszer				
A szigetelés mérése	6 havonta egyszer				

(*)Nagyon poros körülmények között a légszűrőt és a generátort naponta, szükség esetén rövidebb időközönként is meg kell tisztítani.

(**) Ha a készüléket súlyos körülmények között és magas hőmérsékleten üzemeltetik, az olajat 25 óránként kell cserélni, beleértve az olajszűrőt is.

(***) A munkát csak egy erre felhatalmazott műhely végezheti el.

Az elektromos szerszámokat, a tartozékokat és a csomagolást a vonatkozó környezetvédelmi előírásoknak megfelelően kell megsemmisíteni. A műanyag alkatrészek a környezet védelme érdekében a helyes és felelős ártalmatlanítás érdekében megfelelő címkével vannak ellátva.



Az elektromos szerszámokat ne dobja a háztartási hulladékba. A következőkkel összhangban

A régi, használt elektromos és elektronikus szerszámokról szóló 2002/96/EK európai irányelv és annak nemzeti jogszabályokban történő alkalmazása értelmében a használatra alkalmatlan, kiselejtezett elektromos szerszámokat elkülönítve kell gyűjteni és a környezetvédelmi elveknek megfelelően újrahasznosítani.

